

# Serving up global delicacies

## 投入美食大國度



 **HKTDC**  
**Food Expo**  
美食博覽

**11-15/8/2022**

**Hong Kong Convention and Exhibition Centre**  
香港會議展覽中心

## 香港貿發局美食博覽 2022

### 目錄

<b>1. 美食博覽 2022 概覽</b> .....	<b>2</b>
I. 簡介.....	2
II. 全新香港貿發局三合一“展覽+”服務.....	4
III. 展台設計.....	5
IV. 參展商參展優惠計畫.....	8
<b>2. 美食博覽 2021 回顧</b> .....	<b>10</b>
I. 展會統計.....	10
a. 參展商數目.....	10
b. 國家及地區展團.....	11
c. 參觀人士資料.....	13
d. 展覽概覽.....	15
II. 參展商意見節錄.....	20
III. 買家意見節錄.....	22
IV. 展會精華相片.....	23
V. 新聞稿.....	25
VI. 媒體報導.....	27
<b>3. 香港貿發局簡介</b> .....	<b>29</b>

## 1. 有關美食博覽 2022

### I. 簡介

地點	香港灣仔港灣道1號香港會議展覽中心			
展覽會開放日期及時間		公眾館*	貿易館	尊貴美食區*
	8月11日(星期四)	10:00 – 22:00	10:00 – 18:00 (只開放予貿易買家**)	10:00 – 22:00
	8月12日(星期五)		10:00 – 17:00 (開放予公眾*及貿易買家**)	
	8月13日(星期六)			
	8月14日(星期日)			
	8月15日(星期一)	10:00 – 18:00		
	*公眾人士可持票入場參觀。小童3歲或以下及65歲或以上人士免費入場。每日展覽會關閉前45分鐘終止參觀人士進場。 **業內買家登記時間: 8月11-12日: 上午9時30分至下午5時30分, 8月13日: 上午9時30分至下午3時30分。			
主辦機構	香港貿易發展局			
支持機構	中華人民共和國農業農村部農業貿易促進中心 華潤五豐國際分銷有限公司 港九糖菓餅乾果品批發商商會有限公司 香港九龍醬料涼果聯合商會		香港餐飲聯業協會 香港參茸藥材寶壽堂商會有限公司 港九罐頭洋酒伙食行商會有限公司 香港食品委員會	
展品類別	<b>1. 食品及飲品</b> - 麵包、糕點 - 飲品(酒精類) - 飲品(非酒精類) - 零食及餅乾 - 罐頭、冰鮮食品及加工食品 - 中醫藥 - 方便食品 - 奶類製品 - 新鮮食品及蔬果 - 健康及有機食品 - 配料 - 肉類及家禽 - 飯、穀類製品 - 烹調原料及調味品 - 海鮮 - 糖果 <b>2. 食品包裝、標籤、物流及服務</b> <b>3. 食品處理產品、食品科技、機械及服務</b> <b>4. 食品及農業科技區</b> <b>5. 清真食品和飲品</b> - 清真食品和飲品 - 清真食品生產技術、機械及相關服務 - 清真食品物流管理及運輸服務 - 清真食品設備及用具 - 清真食品包裝服務 - 清真檢測及認證			
同期展會	<b>1.</b> 香港貿發局香港國際茶展 <b>2.</b> 香港貿發局家電·家品·博覽 <b>3.</b> 香港貿發局美與健康生活博覽			
統計	參展商		參觀人士	展覽總面積(平方米)
	公眾館	尊貴美食區		
2021	459	89	逾 370,000	23,200
	545 家參展商來自 10 個國家及地區 (3 家參展商同時參與不同部分)			-
參展商概況	- 來自世界各地的食品、飲料及有關的產品或服務之生產商、進出口貿易商及分銷商 - 美食博覽 2021 有 545 家來自 10 個國家及地區的參展商, 包括柬埔寨<新>、中國內地、香港、日本、韓國、挪威、菲律賓<新>、波蘭、泰國及越南			

<b>展區</b>	<p><b>公眾館</b></p> <ul style="list-style-type: none"> <li>- 459 家參展商 (2021)</li> <li>- <b>美食薈萃廊</b> 吸引了超過 20 家參展商, 包括: 大班、醉榴香、日清、萬洲國際、美心食品及更多</li> </ul> <p><b>尊貴美食區</b></p> <ul style="list-style-type: none"> <li>- 89 家參展商 (2021)</li> <li>- 5 個主題展區: 亞洲·料理·咖啡·醇香·綠色·味力·甜藝·閒情·及歐美·饕餮</li> <li>- 多位星級名廚親臨會場, 即席示範烹調特色佳餚</li> </ul> <p><b>貿易館</b></p> <ul style="list-style-type: none"> <li>- 959 家參展商 (2019)</li> <li>- 來世界各地(特別是亞洲、中國內地及香港)的食品、飲料及有關的產品或服務之進口商、批發商、零售商、分銷及代理商, 另外, 酒店及餐飲業買家和專業人士等</li> <li>- 2021 出席買家包括: 嘉明海產(國際)有限公司、HKTvmall、株式會社有限公司、新大和(香港)有限公司等</li> </ul>				
<b>參展費用</b>		<b>公眾館</b>	<b>美食薈萃廊</b> (只接受香港參展商)	<b>貿易館</b>	<b>尊貴美食區</b>
	標準展台	港元 41,190 / 美元 5,840 (12 平方米)		港元 30,540 / 美元 4,345 (9 平方米)	港元 23,140 / 美元 3,300 (6 平方米)
	特裝參展 (每平方米)	港元 3,370 / 美元 480 (最少 24 平方米)	港元 3,815 (最少 48 平方米)	港元 3,335 / 美元 475 (最少 18 平方米)	港元 2,925 / 美元 417 (最少 12 平方米)
	“展覽+” 網上宣傳套餐 核心版 <sup>^</sup>			港元 3,000 / 美元 420	
	<sup>^</sup> 所有貿易館參展商必須加購買網上宣傳套餐核心版 套餐包含以下服務: <ul style="list-style-type: none"> <li>• 兩週“商對易”商貿配對服務</li> <li>• 兩個月貿發網採購推廣服務</li> </ul>				
<b>角位附加費</b>	按角位面積淨租金的百分之五				
<b>參展查詢聯絡</b>	楊思欣小姐 (海外) 李家榮先生 (香港)	電話: (852) 2240-4617 電話: (852) 2240-4470	電郵: <a href="mailto:aiden.sy.yeung@hktdc.org">aiden.sy.yeung@hktdc.org</a> 電郵: <a href="mailto:kw.lee@hktdc.org">kw.lee@hktdc.org</a>		
<b>參觀查詢聯絡</b>	李宗彥先生 林凱兒小姐	電話: (852) 2240-4627 電話: (852) 2240-4189	電郵: <a href="mailto:jonathan.cy.li@hktdc.org">jonathan.cy.li@hktdc.org</a> 電郵: <a href="mailto:vivian.hy.lam@hktdc.org">vivian.hy.lam@hktdc.org</a>		
<b>郵遞查詢地址</b>	香港灣仔博覽道一號香港會議展覽中心博覽商場十三號香港貿易發展局展覽事務部				
<b>網址</b>	<a href="http://www.hktdc.com/hkfoodexpo">http://www.hktdc.com/hkfoodexpo</a>				

## II. 全新香港貿發局三合一“展覽+”服務

為協助中小企適應疫情下的新常態，香港貿發局現推出**嶄新“展覽+”宣傳套餐**以滿足參展商及買家全方位的行銷及採購需求。

香港貿發局三合一“展覽+”包括：

- 1) **實體展覽會** – 為親臨實體展覽會參展商及買家提供面對面商務洽談及交流機會。
- 2) **兩周「商對易」服務** – 由 AI 人工智慧建議的網上商貿配對平台，讓參展商於網上尋找潛在買家，並與買家安排虛擬會議，進行即時聊天及即時視像會議。
- 3) **兩個月貿發網採購** – 參展商可享為期兩個月的「貿發網採購」網上平台推廣服務並提供 3GB 媒體存放空間，于超過 2 百萬登記買家的「貿發網採購」網上平台展示其產品及服務（支援格式包括 JPG, JPEG, PNG, MP4, MOV）。

所有**貿易館參展商**除支付攤位費用外，必須加購以上**網上宣傳套餐核心版(第 2 及 3 項)**網上平台服務，費用為港元\$3,000 / 美元\$420 (原價港元\$12,000 / 美元\$1,560)。

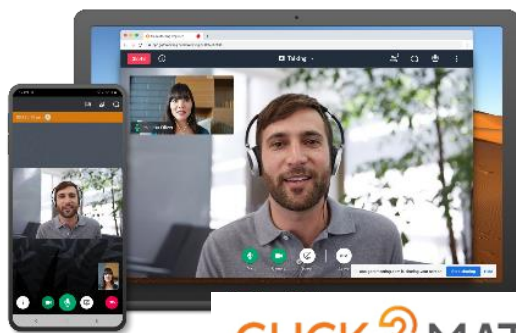

**CLICK MATCH**  
商對易

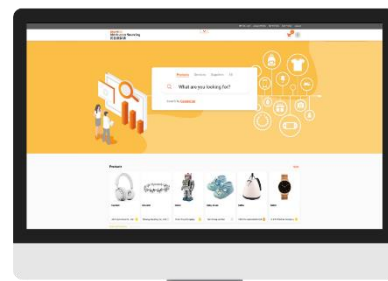

 HKTDC  
**hktdc.com Sourcing**  
貿發網採購

### III. 展台設計

#### 貿易館 - 標準展台設計

➤ 每個標準展台(3米 X 3米)為港元\$30,540 / 美元 \$4,345

(For Trade Hall Exhibitors Only 只供貿易館參展商選用)

**3M x 3M Standard Booth**  
 三米乘三米標準攤位

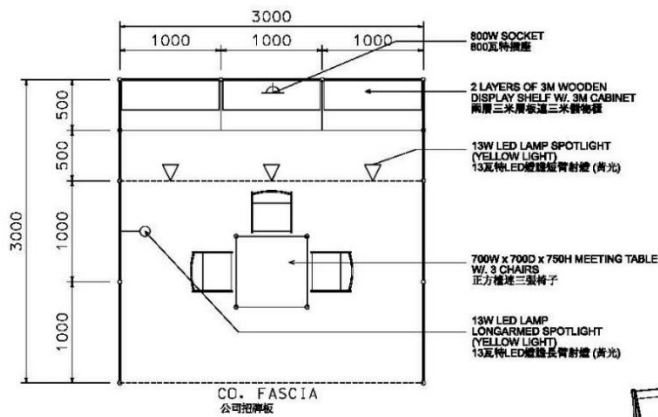

PLAN  
 平面圖

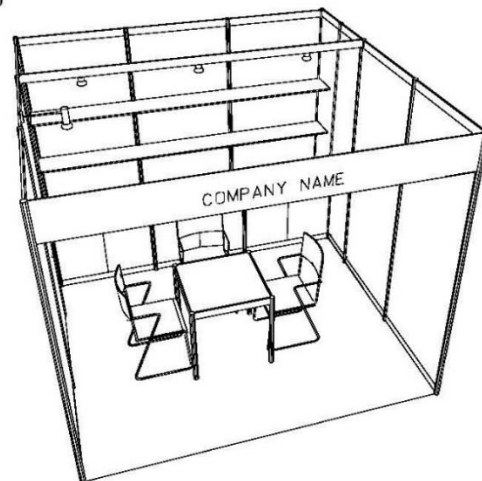

PERSPECTIVE  
 透視圖

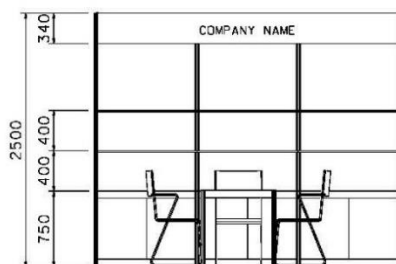

ELEVATION  
 正面圖

BOOTH SPECIFICATIONS		QTY.
	1000W x 500D x 750H CABINET 儲物櫃	3
	3000W x 300D WOODEN DISPLAY SHELF 陳列架	2
	700W x 700D x 750H MEETING TABLE 正方檯	1
	BLACK LEATHER CHAIR 椅子	3
	13W LED LAMP SPOTLIGHT (YELLOW LIGHT) 13瓦特LED燈筒短臂射燈 (黃光)	3
	13W LED LAMP LONGARMED SPOTLIGHT (YELLOW LIGHT) 13瓦特LED燈筒長臂射燈 (黃光)	1
	800W SOCKET 插座	1
	CEILING BEAM 天花橫樑	3M
	RUBBISH BIN & CARPET (9sqm.) 垃圾桶 & 地毯	

\*The Hong Kong Trade Development Council reserves the right to change the configuration if necessary.  
 \*如有需要，香港貿易發展局有權更改攤位結構。

公眾館 - 標準展台設計

➤ 每個標準展台(4米 X 3米)為港元\$41,190 / 美元 \$5,840

(FOR PUBLIC HALL EXHIBITORS ONLY 只供公眾館參展商選用)

**4M x 3M Standard Booth**  
 四米乘三米標準攤位

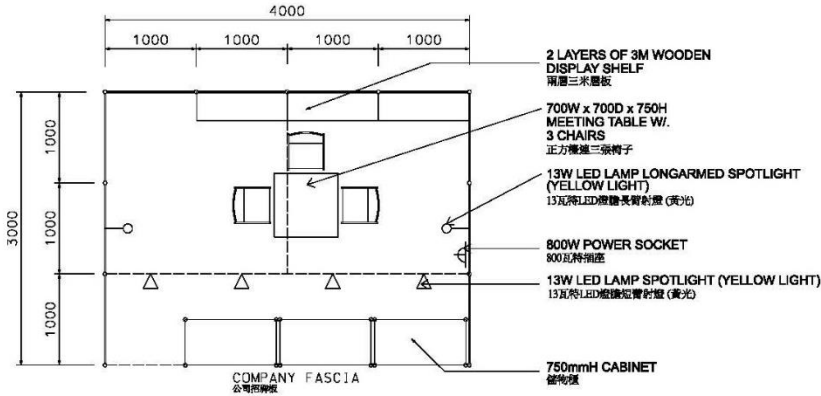

PLAN  
 平面圖

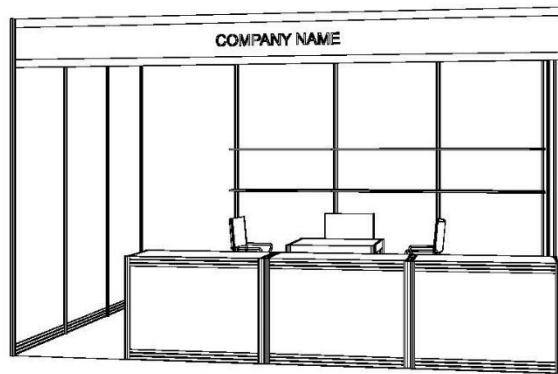

PERSPECTIVE  
 透視圖

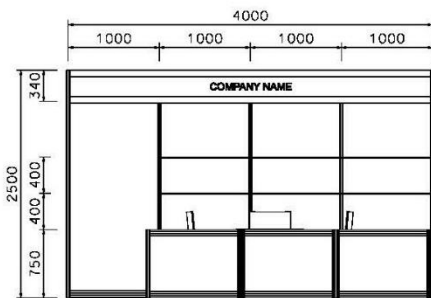

ELEVATION  
 正面圖

BOOTH SPECIFICATIONS		QTY.
	1000W x 500D x 750H CABINET 儲物櫃	3
	3000W x 300D WOODEN DISPLAY SHELF 陳列架	2
	700W x 700D x 750H MEETING TABLE 正方檯	1
	BLACK LEATHER CHAIR 椅子	3
	13W LED LAMP SPOTLIGHT (YELLOW LIGHT) 13瓦特LED燈膽短臂射燈 (黃光)	4
	13W LED LAMP LONGARMED SPOTLIGHT (YELLOW LIGHT) 13瓦特LED燈膽長臂射燈 (黃光)	2
	800W SOCKET 插座	1
	CEILING BEAM 天花橫樑	6M
	RUBBISH BIN & CARPET (12 sqm.) 垃圾桶 & 地毯	

\*The Hong Kong Trade Development Council reserves the right to change the configuration if necessary.  
 \*如有需要，香港貿易發展局有權更改攤位結構。

尊貴美食區 - 標準展台設計

- 每個 **6 平方米標準展台** (3 米 X 2 米) 為港元\$23,140 / 美元 \$3,300
- 每個 **8 平方米標準展台** (4 米 X 2 米) 為港元\$30,840 / 美元 \$4,395

加設夜間額外供電

- 每個 **6 平方米標準展台** (3 米 X 2 米) 為港元\$23,430 / 美元 \$3,335
- 每個 **8 平方米標準展台** (4 米 X 2 米) 為港元\$31,240 / 美元 \$4,455

6 平方米標準展台

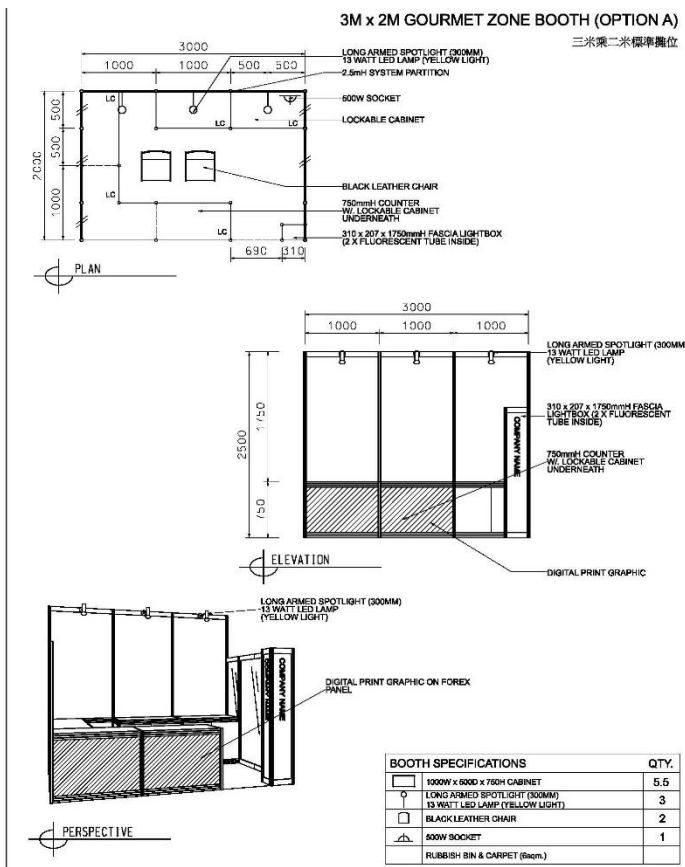

\*The Hong Kong Trade Development Council reserves the right to change the configuration if necessary.  
 \*香港貿易發展局保留更改攤位設計之權利。

8 平方米標準展台

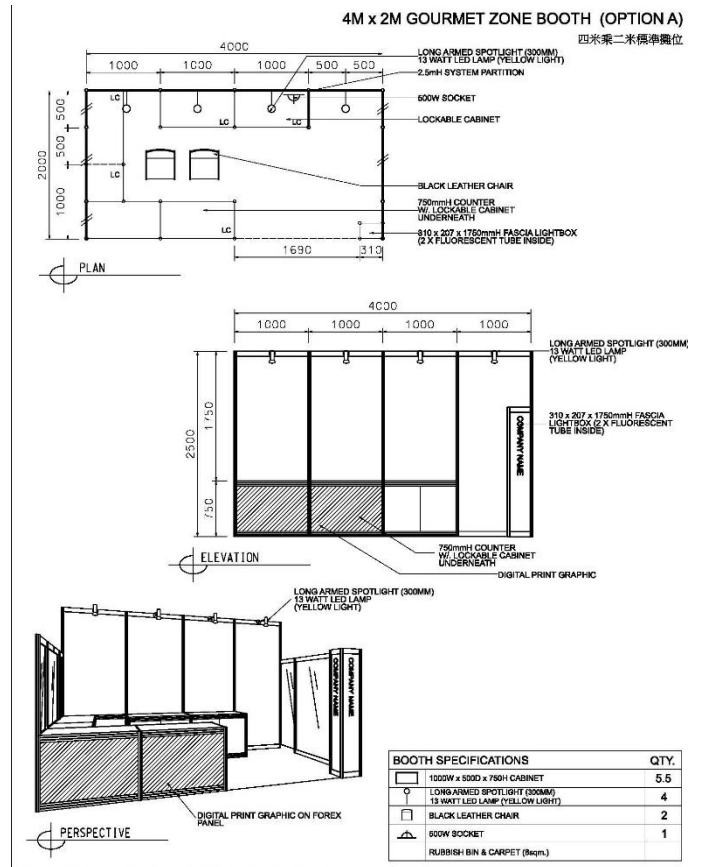

\*The Hong Kong Trade Development Council reserves the right to change the configuration if necessary.  
 \*香港貿易發展局保留更改攤位設計之權利。



#### IV. 參展商參展優惠計畫

優惠計畫 (最高八折)		折扣優惠	
(1)	<b>提早報名優惠</b> (參展商於 2022 年 3 月 4 日前報名及繳費)		
	新參展商	5%	
	舊參展商 – 美食博覽 2019 / 2021 參展商	10%	
(2)	<b>展台折扣優惠</b> (不包括免費展台面積)		
	貿易館	45 – 89 平方米	5%
		90 平方米或以上	10%
	公眾館	48 – 95 平方米	5%
		96 平方米或以上	10%
	尊貴美食區	30 - 59 平方米	5%
60 平方米或以上		10%	
(3)	<b>雙重折扣優惠</b>		
	參展商在貿易館和公眾館內，租用展台面積合共 90 平方米或以上，可享有貿易館的展台服務費折扣優惠。	3%	
(4)	<b>捆綁折扣優惠</b>		
	美食博覽貿易館 / 公眾館 / 尊貴美食區 2022 參展商同時參加香港國際美酒展 2022，可享有香港國際美酒展 2022 的展台服務費折扣優惠。	5%	
	美食博覽貿易館 / 公眾館 / 尊貴美食區 2022 參展商同時參加零食世界 2022 (9 平方米或以上展台)，可享有美食博覽 2022 的展台服務費折扣優惠。	20%	

**重要通告:**

- ◆ 申請截止日期為 **2022 年 4 月 8 日**。於 2022 年 3 月 4 日後所收到之申請，將不獲提早報名優惠。

a) 政府會議展覽業資助計畫

為進一步協助企業多利用香港商貿平台拓展市場和商機，香港特別行政區政府已推出一項一次性計劃，資助公司參與香港貿易發展局舉辦的展覽。任何本地及海外參展企業，不論大小，將獲資助**每 9 平方米展覽攤位參展費的一半、上限港幣 10,000 元 / 美金 1,282 元的資助**；每家參展企業**每一展覽的資助上限為港幣 100,000 元 / 美金 12,820 元**。公司須提交有效商業登記文件以獲得資助。

b) 中小企業市場推廣基金

自 2021 年 4 月 30 日起，由香港特別行政區政府工業貿易署管理的「中小企業市場推廣基金」（「市場推廣基金」）擴大資助範圍，由針對香港境外市場的展覽會，擴展至以「本地市場」為目標及具規模的展覽會和網上展覽會；及放寬只限中小企申請的要求，措施為期兩年。最高資助額為**申請企業就有關活動繳付的核准開支總費用的 50% 或 10 萬港元**，以較低者為準。此外，基金的資助金額可用原價參展費計算。

注意事項

1. 在香港按照商業登記條例（香港法例第 310 章）登記及有實質業務運作的非上市公司可以申請「中小企業市場推廣基金」。申請資格詳情：  
[https://www.smefund.tid.gov.hk/tc\\_chi/emf/emf\\_eligibility.html](https://www.smefund.tid.gov.hk/tc_chi/emf/emf_eligibility.html)
2. 參展商須於展覽會完結日後起計的 60 個曆日內向工業貿易署申請「市場推廣基金」。基金資助由工業貿易署負責審批，香港貿發局並不保證參展商能否成功申請。

## 2. 美食博覽 2021 回顧

### I. 展會統計

#### a. 參展商數目

<b>公眾館</b>	
香港參展商	309
- 美食薈萃廊	20
香港以外地區參展商數目	150
<b>尊貴美食區</b>	
香港參展商	88
香港以外地區參展商	1
<i>同時參與不同部分之展商</i>	<b>(3)</b>
<hr/>	
<b>總數:</b>	<b>545</b>

b. 地區及國家參展團

參展商來自 **9**個國家/地區

國家/地區	參展商數目
柬埔寨<新>	1
中國內地	119
日本	5
韓國	20
挪威	1
菲律賓<新>	1
波蘭	2
泰國	1
越南	1
<b>總數</b>	<b>151</b>

國家及地區展團

<b>中國內地</b>	
	農業農村部農業貿易促進中心
重慶市	重慶市商務委員會
廣西壯族自治區	廣西壯族自治區商務廳
山東省	山東省商務廳
<b>日本</b>	
	日本貿易振興機構 (JETRO)
	日本家庭藥協會
滋賀縣	高島市
<b>韓國</b>	
	韓國農水產食品流通公社
<b>波蘭</b>	
	Ministry of Agriculture and Rural Development



c. 參觀人士資料

公眾參觀人士：逾 **370,000**

**2021** 年多家香港著名專業買家出席包括：

公司
A & W Food Service (Hong Kong) Limited
Boatat Trading Development (Hong Kong) Limited
Dollar General Global Sourcing Ltd
E & E Global Co Ltd
Garming Marine Products (International) Co., Ltd.
Global Consumer Products Private Limited
Goldluck Trading
HKTVMall
Kabushikigaisha Limited
Maruwa Japanese Food Ltd
Nutrifarm Food Trading Co Ltd
Shin Tai Ho (Hong Kong) Company Limited
Top Label International Limited

貿易洽談 拓展商脈

2021 年大會除了組織本地買家團到場參觀採購，亦於展覽期間安排近 **200** 場一對一線上商貿配對會議，讓買賣雙方保持聯繫，爭取生意。



## 買家展位



為了讓海外參展商與本地買家接觸，我們特意請來本港多間有名進口商及分銷商派員駐場，在買家展位與有興趣的展商洽談，參展商對安排的商貿配對會議亦好評如潮。

2019 年有 13 家參與買家展位的公司:

- 759 阿信屋
- 華潤五豐
- OK 便利店 <新>
- 嘉明海產 <新>
- Globalbev Beb. E Alimentos <新>
- 香港電視網絡
- 利群商業集團 <新>
- 日健日本食品
- 百佳 <新>
- Provenance Distributions <新>
- 浙江順聯網絡科技 <新>
- 慎昌
- 新華日本食品

d. 展覽概覽

**貿易館 - Halls 5B-E (2019年)**

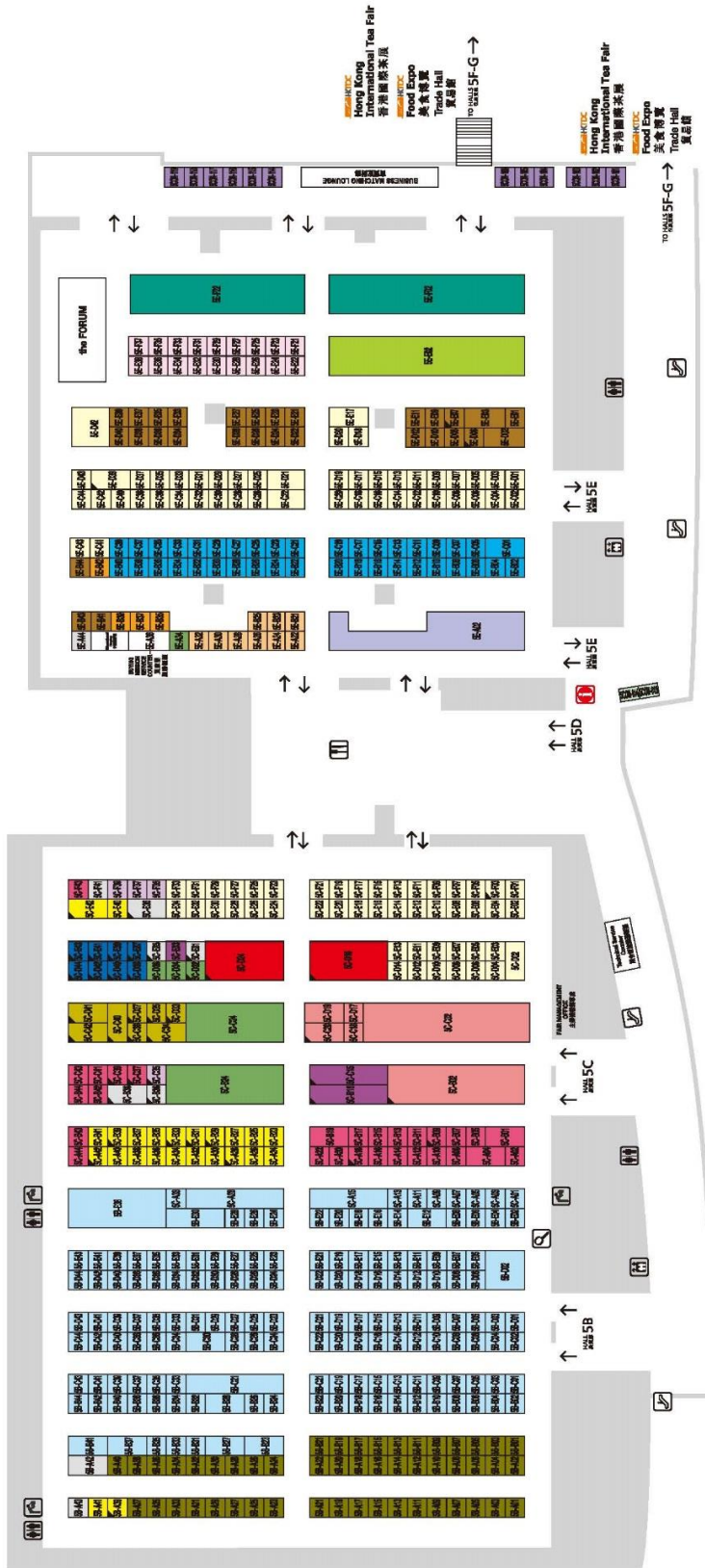

**LEGEND 圖例**

- Wicker Fountain 籐架噴泉
- Toilet 洗手間
- Info Booth 資訊亭
- Escalator 電梯
- Non-smoking 禁煙區
- Information Centre 資訊中心

**THEME ZONES 主題展覽區**

- Food and Agricultural Technology Zone 食品及農業科技區
- Chinese Medicine Zone in association with ICAO Conference 中醫藥展覽區 與「國際中藥藥材及製藥業研討會」同期舉行
- Hall Food Zone 清真食品區

**COUNTRIES AND REGIONS 國家及地區**

- Hong Kong 香港
- India 印度
- Iran 伊朗
- Japan 日本
- Kazakhstan 哈薩克斯坦
- Korea 韓國
- Mexico 墨西哥
- Poland 波蘭
- Saudi Arabia 沙特阿拉伯
- Taiwan 台灣
- The USA 美國
- Vietnam 越南
- International Exhibitors 國際參展商
- Buyers' Booth 買家展位
- Midland China (Jilin) 中國中東(吉林)
- Midland China (Sichuan - Meishan) 中國中東(四川-眉山)
- Midland China (Other regions) 中國中東(其他地區)
- Midland China (Fujian) 中國中東(福建)
- Midland China (Hubei) 中國中東(湖北)
- Midland China (Huangpi) 中國中東(黃陂)
- Midland China (Jiangxi) 中國中東(江西)
- Midland China (Liangzihu) 中國中東(梁子湖)



**貿易館 - Halls 5F-G (2019 年)**

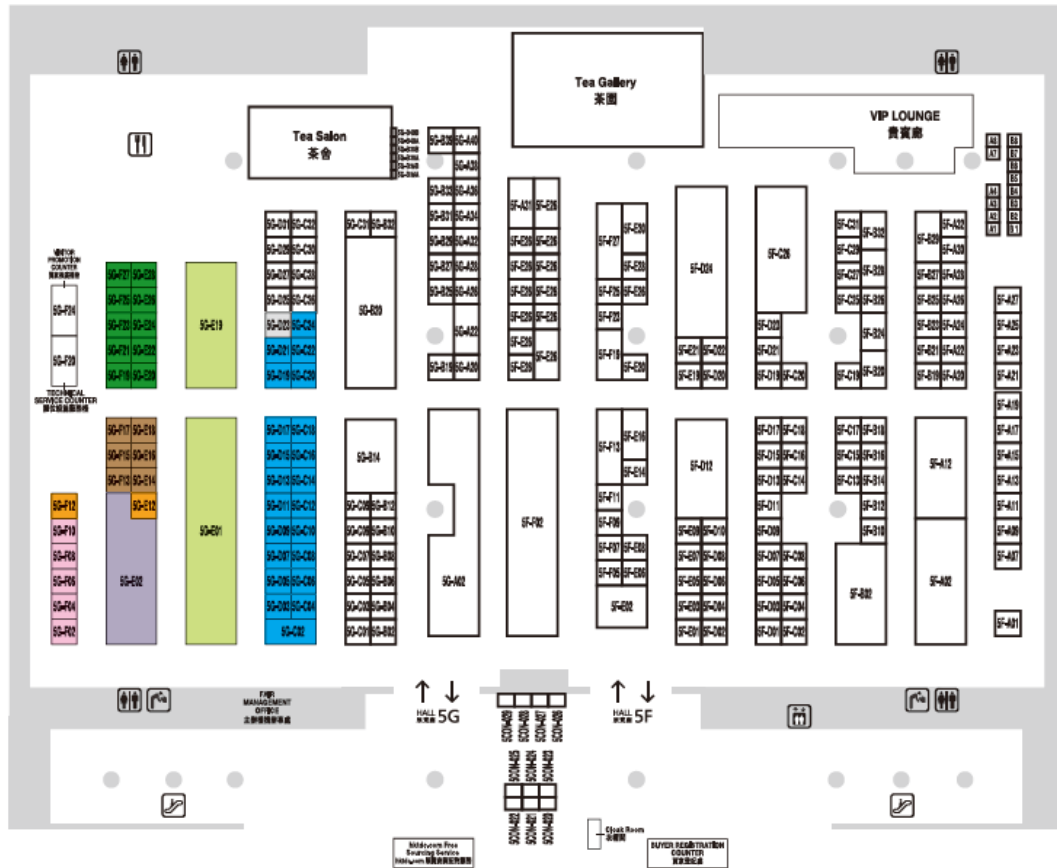

**FOOD EXPO TRADE HALL 美食博覽貿易展館**

- |                                       |  |   |
|---------------------------------------|--|---|
| Mainland China (Jiangsu)<br>中國內地 (江蘇) | Mainland China (Xinjiang)<br>中國內地 (新疆) | Mainland China (Other regions)<br>中國內地 (其他地區) |
| Mainland China (Ningxia)<br>中國內地 (寧夏) | Mainland China (Yunnan)<br>中國內地 (雲南)   | International Exhibitors<br>國際參展商             |
| Mainland China (Sichuan)<br>中國內地 (四川) | Mainland China (Zhejiang)<br>中國內地 (浙江) |   |

**ZONES 展區**

- |  |
|--|
| Hong Kong International Tea Fair<br>香港國際茶展 |
|--|

**LEGEND 圖例**

- |                       |               |
|-----------------------|---------------|
| Water Fountain<br>飲水機 | Lift<br>升降機   |
| Rendezvous<br>餐敘部     | Toilet<br>洗手間 |
| Escalator<br>電梯       |               |

**公眾館 - Hall 1**



**LEGEND 圖例**

- First Aid 急救站
- Lift 升降機
- Meeting Point 洽談人士會合處
- Entrance 入口
- Exit 出口

**THEME ZONES 主題展區**

- Welcome trade enquiries 歡迎垂詢洽談
- Premium Food Zone 美食專區
- Government Organisations & Trade Associations 政府機構及食品貿易協會
- Canned, Frozen & Processed Food, Convenient & Instant Food, Seafood, Meat & Poultry 罐頭、冷藏及加工食品、方便食品、海鮮、肉類及家禽
- Bakery Products 麵包糕點產品
- International Exhibitors 國際展商
- Mainland China 中國大陸
- Japan 日本
- Korea 韓國
- Beverages (Non-Alcoholic) 非酒精飲品
- Biscuits, Snacks & Confectionery, Dairy Products 餅花、零食及糖果、奶類製品
- Packard 波蘭
- Food Labelling, Safety & Logistic Products 食品標籤、安全及物流服務
- Health, Green & Organic Food, Fruits & Vegetables 健康、綠色及有機食品、新鮮食品及蔬果
- Needles & Pasta and Rice 麵食產品、米類
- PSWDAL x NPRIA 港九社團及政府食品行業、商社行公所
- Wine & Spirits 酒類餐酒
- Soups & Seasonings 湯料及調味料

**COUNTRIES AND REGIONS 國家及地區**

- International Exhibitors 國際展商
- Mainland China 中國大陸
- Japan 日本
- Korea 韓國
- Packard 波蘭

**Public Hall 公眾館**

**公眾館 - Halls 3C-D**

**HKTC**  
**Home Delights Expo**  
家電·家居·博覽

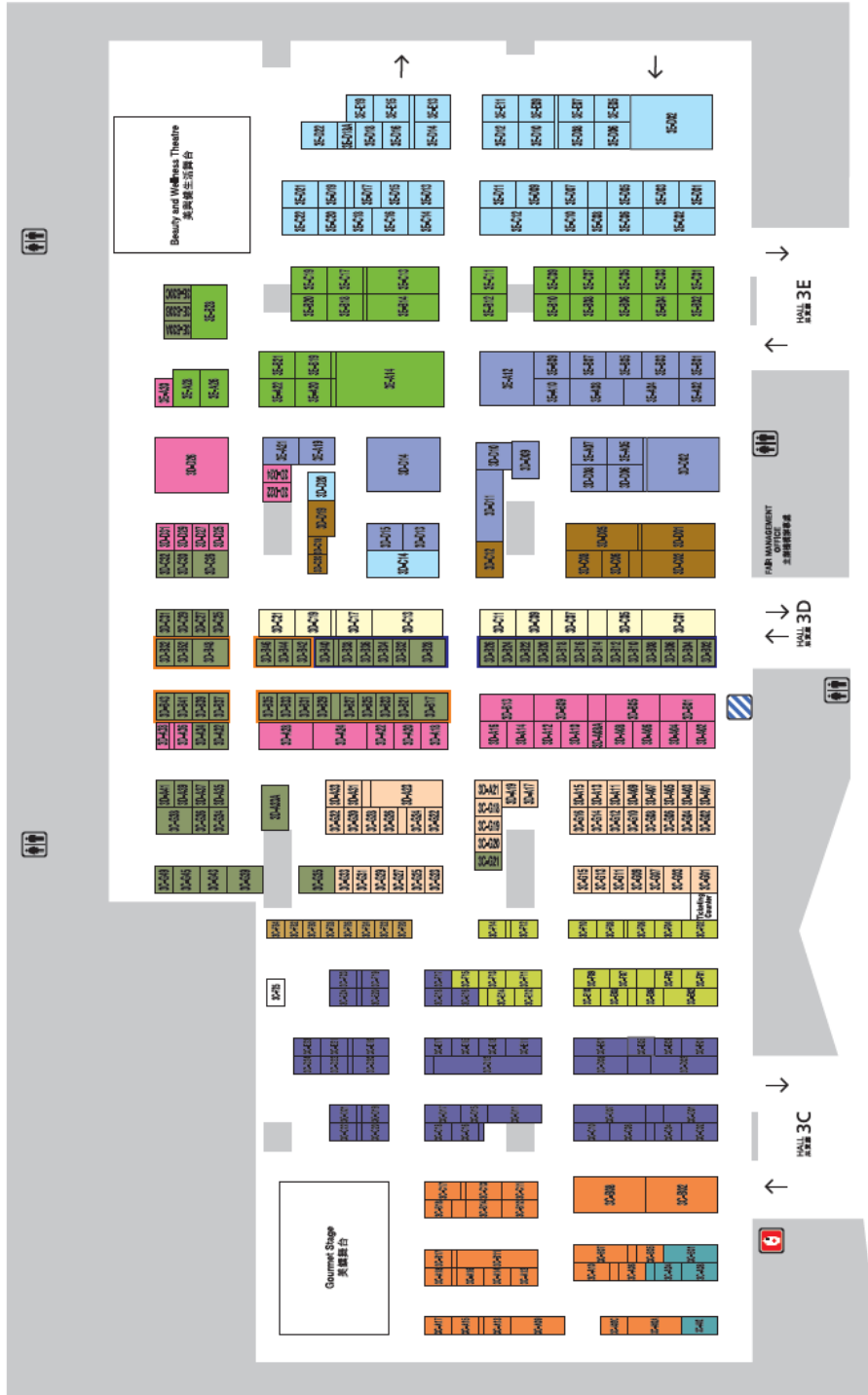

**LEGEND 圖例**

- First Aid**  
救傷站
- Toilet**  
洗手間
- Meeting Point**  
失散人士會合處

**HKTC**  
**Beauty & Wellness Expo**  
美與健康生活博覽

- Federation of Beauty Industry (HK)**  
香港美容業總會
- Hong Kong Hair & Beauty Merchants Association Ltd**  
香港美髮美容業協會
- The Cosmetics & Perfumery Association of Hong Kong Ltd.**  
香港化妝品同業協會
- International Beauty & Health General Union**  
國際美容健康博覽聯合會
- Beauty & Wellness Products**  
美容及通健產品

**HKTC**  
**Food Expo**  
美食博覽

**GOURMET ZONE 尊貴美食區**

- Asian Cuisine**  
亞洲·料理
- Sweet Delight**  
甜藝·閒情
- Coffee Avenue**  
咖啡·醇香
- Green Palate**  
綠色·味力
- Western Delicacy**  
歐美·精緻
- Food Expo Public Hall**  
美食博覽公眾館
- HK Int'l Wine Fair (Special Edition)**  
香港國際美酒展(特別展)
- HK Int'l Tea Fair**  
香港國際茶展
- Hong Kong People and Brands**  
香港人·香港品牌
- The Korean Chamber of Commerce in Hong Kong**  
香港韓人商工會

**尊貴美食區 - Hall 3C**

**GOURMET ZONE**  
 尊貴美食區

- Asian Cuisine  
亞洲 • 料理
- Coffee Avenue  
咖啡 • 醇香
- Green Palate  
綠色 • 味力
- Sweet Delight  
甜藝 • 閒情
- Western Delicacy  
歐美 • 戀饌

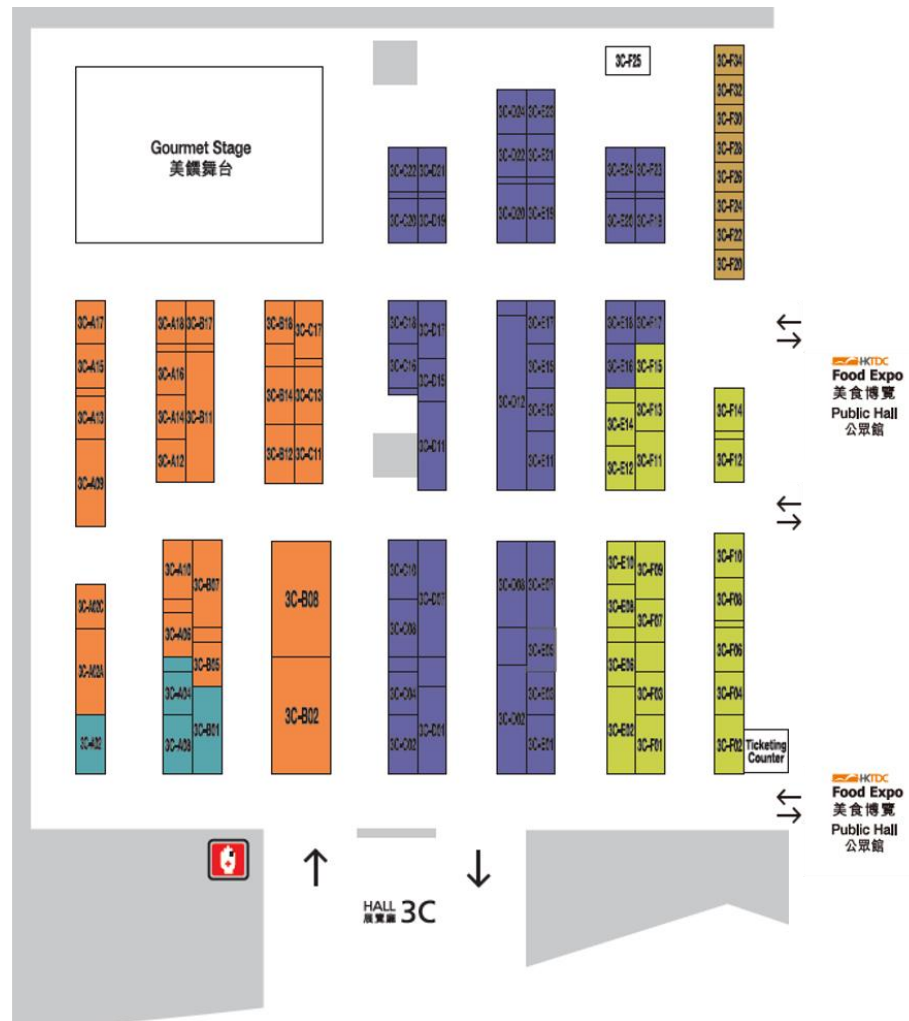

## II. 參展商意見節錄

1. 「波蘭多年來一直參與香港貿發局的美食博覽，因為這展覽提供很好的平台，有助提升波蘭食品的整體形象，並推動更多人品嚐我們安全優質的產品。今年展覽的亮點包括蜂蜜、果汁、肉類、香料、糖果、零食和乳製品，香港消費者可以從中對波蘭食品有更深了解，我們亦通過展會得知他們的口味喜好。有些本地進口商也前來我們的展位參觀，探討進一步的業務合作。我們非常欣賞香港貿發局安排的網上商貿配對會議，有助拓展商機。美食博覽是我們推廣波蘭食品的好地方，波蘭企業可以藉此將業務擴展到香港、中國內地和亞洲市場。」

**波蘭共和國駐香港總領事館副總領事 布蘭卡·戈文彪斯卡**

2. 「這是我們首次參與香港貿發局主辦的美食博覽，推廣柬埔寨食品。香港是全世界最繁榮的經濟體之一，更是亞洲的國際商貿樞紐，襄助眾多企業擴展全球業務。美食博覽開啓重要的大門，讓我們可以提升柬埔寨的國家品牌，同時接觸來自世界各地的客人。我們展出各種各樣的產品，例如棕櫚糖、大米及其他柬埔寨美食的主要食材。美食博覽有助柬埔寨食品公司拓展業務，尤其是從事食品加工的企業，可以在國際舞台上推廣各種旗艦產品，並了解市場趨勢，把握契機，盡力彰顯柬埔寨和香港之間的貿易潛力。柬埔寨食品公司也可藉此機會與香港業界探討合作及加強技術交流，從而提升食品加工的生產能力。我深信美食博覽將帶動柬埔寨食品銷往香港的數量，並可吸引更多海外投資者，尤其是香港投資者，到柬埔寨開拓商機。」

**柬埔寨駐港總領事 Pech Puthisathbopeaney**

3. 「菲律賓駐香港總領事館是首度參與美食博覽，展示各種各樣產自菲律賓的天然健康食品，產品十分多元化，包括揉合其他水果味的椰子水、青檸汁和刺果番荔枝飲料，還有咖啡、巧克力、健康零食和乾果。現場查詢非常熱烈，在展會首兩天便有六家香港進口商和分銷商前來接洽，表示有興趣引進一些產品到香港和中國內地市場。美食博覽吸引本地消費者及不同地方的進出口商前來參觀，這裡確是推廣菲律賓食品和測試市場反應的最佳平台。香港貿發局做得非常出色，令展會得以圓滿成功。」

**菲律賓駐香港總領事館副領(商務) 馬凱樂**

4. 「美食博覽是向香港消費者推廣印尼食品的絕佳平台。我們展示了來自六家印尼食品公司的多元化產品，包括有機棕櫚糖、餅乾、酸奶、香料、咖啡和糖果。展出另一焦點是介紹由印尼貿易部推出的網上貿易平台 **Indonesia Store**，而我們的香港進口商則向市民大眾推銷多款精選印尼食品，反應十分理想。香港與印尼的食品貿易前景甚為樂觀，我們將會再次參展，進一步擴大印尼產品的市場。」

**印尼駐港總領事館領事(經濟) Slamet Noegroho**

5. 「重慶市商務委員會積極參與今年的美食博覽，展出 18 家重慶企業開發的各類型食品。許多市民前來參觀，對我們的食品很感興趣，現場反應熱烈，我們對成績非常滿意。展品中特別推介的有乾菊花、茶油、炸菜、橙汁和天府可樂。香港貿發局安排得非常到位，確保展覽會圓滿成功。網上商貿配對會議更讓我們可以與潛在的商業夥伴有效交流。美食博覽是重慶食品企業提升知名度和拓展業務的絕佳平台。」

**中國內地重慶市商務委員會重慶自貿區駐香港商務代表處副代表 田甜**

6. 「美食博覽吸引許多市民入場參觀，為日本食品企業提供大量商機。我們在展會推介來自日本不同地區各種各類的產品，讓市民和貿易商選購，其中的新食品包括北海道醬油帆立貝、脆米餅和納豆小吃。今年美食博覽讓我們有機會接觸到更多香港消費者，我們還與 20 多家日本貿易商會面，商討發展業務，他們更可以在我們展位的私人房間，通過網上會議輕鬆地與日本的企業交流及研究合作。日本對香港的食品出口持續增長，美食博覽正是我們進一步擴大市場佔有率的理想平台。」

**日本貿易振興機構市場開拓部部長 山崎裕介**

### III. 買家意見節錄

1. 「株式會社有限公司是敘福樓集團旗下的企業，在香港經營多個不同品牌的日本和韓國餐廳。我們這次前來美食博覽參觀，希望採購新產品及探索商機。通過香港貿發局安排的網上商貿配對會議，我們接觸到一家韓國供應商，找到一款具吸引力的氣泡飲料。本公司不斷發掘新產品，讓客人在我們的餐廳用餐時享有多元化選擇。這款韓國氣泡飲料非常配合我們旗下韓國餐廳的美食。我們也在會場找到一些手工啤酒，並與本地參展商甄沾記香港有限公司接洽，採購優質的雪糕和飲料。美食博覽確是搜羅嶄新食品 and 拓展業務的好地方。」

香港株式會社有限公司副總經理（業務發展）張曉基

2. 「美食博覽一直是大家開展業務的好地方。我非常欣賞香港貿發局的商貿配對服務，讓我可以跟中國內地的新食品供應商接觸交流。通過網上會議，我與三家內地食品供應商探討業務商機，洽談很有成效。其中一家來自山東濟南的供應商提供多元化產品，特別有吸引力，我打算向這新供應商採購滷水雞腿和滷水豬手，配合公司新開展的飯盒工場業務。丸和也是美食博覽的參展商，在此推廣不同種類的日本冷凍海鮮，包括烤鰻魚和鮑魚。許多消費者前來選購，展覽再次取得很好的銷售成績。」

香港丸和日式食品有限公司營運總監 孫汝椿

3. 「擁有 54 年經營歷史，大埔振興以美味的牛肉丸而聞名，我們近期推出了新的電子零售平台，銷售各種點心和食品。很高興可以透過香港貿發局的商貿配對服務，在美食博覽採購食品。我們已與一家波蘭供應商初步接觸，採購餅乾和華夫餅，大家將進一步磋商。我們同時在美食博覽展出，推廣公司品牌和產品，銷售情況熱烈，有些貿易商亦前來跟我們商討合作。這展覽會十分成功。」

香港大埔振興有限公司品牌及傳訊主任 郭芷穎

4. 「俊易國際從事電子零售業務，營運的電子零售平台名為安麥跨境商城，向中國內地客戶銷售不同種類的進口產品。美食博覽展示各式各樣食品，是採購新產品的好地方。通過香港貿發局的網上商貿配對會議，我接觸到四家韓國供應商和三家波蘭供應商，會面很有成效。我找到一些具吸引力的產品，例如氣泡西瓜汁、薑糖、有機零食、巧克力和果汁。我會在會場尋找更多食品，以豐富我們的產品系列。」

香港俊易國際有限公司董事(業務發展) Norman Shih

5. 「美食博覽真的有助嘉和食品開拓新商機和擴展業務。透過香港貿發局的網上商貿配對會議，我跟一些新的海外供應商取得聯繫，將與一家波蘭供應商和一家韓國供應商進一步磋商，採購餅乾、巧克力和薑糖等。網上會議十分有成效，我很滿意。本公司也是美食博覽參展商，在這裡推廣各種食品，如蛋捲、餅乾和巧克力。展會首兩天，我們便已售出 1,000 盒鳳梨酥和芒果酥。美食博覽確是開展業務的絕佳平台。」

香港嘉和食品國際有限公司市場推廣經理 鄭漢文

IV. 展會精華相片  
 公眾館





**尊貴美食區**



## V. 新聞稿

香港貿發局八月份五大展覽及中醫藥會議圓滿舉行  
美食博覽及同期展覽共吸引逾 37 萬人次

2021 年 8 月 16 日

**2021 年 8 月 16 日** — 由香港貿易發展局 (香港貿發局)主辦的**美食博覽**、**香港國際美酒展(特別展)**、**香港國際茶展**、**家電·家品·博覽**、**美與健康生活博覽**，以及由香港貿發局與現代化中醫藥國際協會合辦的**國際現代化中醫藥及健康產品會議**已經圓滿結束。五個展覽雲集超過 900 家國際展商，共吸引逾 37 萬人次入場參觀購物。

香港貿發局副總裁周啟良表示：「今年美食博覽連同幾個展覽吸引逾 37 萬人次入場，雖然疫情下未能提供試飲試食，仍見市民樂於購物，並積極使用電子消費券。更難得的是多個地區展館透過本地代表參展，捕捉商機，足以證明香港仍是他們重要的商貿平台。」

### 電子支付消費模式漸趨普及

大會於幾項展覽期間抽樣訪問超過 1,400 名入場人士，44%受訪者在展覽現場花費\$1,000 港元或以上購物，而整體受訪者的人均消費額為\$1,273 港元，可見展覽期間消費氣氛甚佳。此外，現場 8 成半展商接受至少一項電子消費券支付方式，而調查顯示，有近 8 成受訪者曾在場內使用電子支付方式付款，超過一半受訪者有使用消費券購物，可見電子支付消費模式漸趨普及。

港九罐頭洋酒伙食行商會與南北行公所今年首次在美食博覽設立展館，匯聚近 20 家食品公司推廣美酒、罐頭食品、零食和水果等產品。港九罐頭洋酒伙食行商會會董李志峰表示：「為方便市民使用消費券，展館展商全都設有電子支付平台，確保市民有更快捷方便的購物體驗。展覽期間，我們約 8 成銷售額以電子支付方式交易，消費券帶動了市民消費，銷售反應較預期還要好，我們希望明年進一步擴大參展規模。」

### 展商各出奇謀吸客 銷情創佳績

美食配佳釀，有香港國際美酒展(特別展)展商認為美酒展與美食博覽同時舉行，有助銷情。香港高陞國際貿易有限公司董事及五糧液國際(香港)有限公司發言人李智能表示：「為了吸引更多顧客，我們在展會期間為顧客提供優惠券，讓他們日後到我們的商店購物時使用。我們的特色展台亦吸引不少人士前來參觀，預計即場銷售額高達 100 萬港元。」

家電·家品·博覽的展商之一、香港浚達國際市務有限公司客戶服務助理梁沛凝表示，多年來透過參與展覽，成功向消費者推廣品牌及新產品，而今年更針對消費券推出新策略。他解釋：「今年我們提供折扣優惠、免費贈品及四種不同的電子支付方式，吸引消費者使用消費券。今年手提吸塵機、機器人吸塵機及抽濕機最為暢銷，我們對展會成績感到非常滿意，預計五天展期可為我們帶來 50 萬港元的營業額。」

美與健生活博覽自 2016 年起首辦以來，一直都有參展的香港天然魅力有限公司市場總監黃銘堅，對今次參展銷售情況充滿信心。他指出：「美與健生活博覽提供一個有效的平台，讓我們提高品牌知名度，向現有及新客戶推廣我們的優質澳洲護膚產品。參觀人士今年對我們的有機護膚產品很感興趣，預計今年即場銷售額超過 100 萬港元。」

### 海外展商視香港為重要商貿平台

旅遊限制無阻多個地區展館透過本地代表參展美食博覽，包括：中國內地的農業農村部農業貿易促進中心、山東省、廣西壯族自治區及重慶市，以及日本、韓國和波蘭，呈獻當地特色美食。香港國際茶展亦設有貴州館，推廣當地名茶。大會除了組織本地買家團到場參觀採購，亦於展覽期間安排近 200 場線上商貿配對會議，讓買賣雙方保持聯繫，爭取生意。

波蘭駐香港總領事館副總領事 **Blanka Golebiowska** 表示，已透過展會認識不少本地進口商，並會探討進一步合作。她指：「美食博覽提供一個理想的商貿平台，推廣波蘭食品及測試市場反應。我們亦很高興參與貿發局安排的網上商貿配對會議，促進業務發展。」

VI. 媒體報導

# 展商料消費券 刺激掃貨意欲 美食博覽今開鑼 一元海味拼盤熱爆

本報記者  
每年一度的美食博覽，去年受疫情影響停辦，今年終於復辦，一連五天展期今日在灣仔會展開鑼。同場還有國際美酒展（特別展）、國際茶展、家電、家品博覽，以及美與健康生活博覽，五個展覽共有九百個參展商，八成半表示至少支援其中一項電子消費券付款方式。為了吸納市民的消費券，各展商推出各式優惠，不乏一元優惠作招徠。雖然有展商擔心場內不設試食，或影響銷情，但亦有展商有信心消費券帶動市民掃貨意欲，料今年的營業額較二〇一九年增加百分之五至百分之十。

參展商之一的鴻星集團，首日將推出生場限定優惠，以一元發售原價一百九十八元「海味盛香」，限量三十盒，包括燒火枝的鮑魚、花膠、海參及古法燒雞手等。此外，市民如以八達通購買招牌楊枝甘露及鮑魚雞的「甘銀袋」或湯包，可額外再多送一件，該集團銷售及市場副經理譚輝明希望，消費券優惠可鼓勵市民使用消費券，料今年展覽營業額達六位數字，較前年增長百分之五至十。

### 營業額料增長5至10%

不少市民到場購買麵食，壽桃集團市場部副經理周佩盈說，今年受市民未能出外旅遊，相信有助本地消費，他們亦已準備好四款電子支付工具，吸納消費券，預料今次營業額亦達六位數字，估計其中約六成來自消費券，因此今年的貨量準備會較一九年多兩成。她指，雖然工會會較早前亦在亞洲博覽館，但會展始終較方便，不擔心構成競爭。

今年美食博覽亦增設「尊貴美食區」，為「嚟」人士而設。有主打工啤酒及黑松露的展商表示，展期會推出全港首支屬於香港人經典味道的檸檬可樂味手工啤酒，限量發售五百支，並推出限量三百套的特別版松露產品。負責人張先生說，雖然今年場內禁止試食，但場內有多項優惠，相信市民消費會較踴躍。

### 送三萬個已打針免費名額

大會亦推出「開心接種·愉悅購物」活動，為已向接種一劑或兩劑疫苗的市民送出三萬個免費入場名額，適用於今明兩日，下周一在十二點後入場，入場



參展商為了吸納市民的消費券，推出各式優惠。

有展商推出夾蛋機遊戲換取露食品活動。

人士須展示疫苗接種紀錄。同時，貿易局為加強場內的防疫措施，展場範圍內嚴禁飲食或提供試食，並會要求展覽的工作人員及參展商必須出示核檢測試陰性結果，或完成兩劑疫苗接種的紀錄；所有入場人士亦須透過「安心出行」或填碼表格記錄資料。

入場門票方面，三成或以下小童及六十五歲或以上長者可免費入場，成人票價二十五元。市民可在網上及手機應用程式，或指定地點如便利店及全線快捷通預先購票，或於會場入口收費站以八達通即時付款入場。大會亦提供「上午進場票」及「晚間進場票」優惠，若市民在平日中午十二點前入場，或首四日晚上六時後進場，票價為十元。



## 消費券帶動銷情 冀生意額倍升 美食博覽今開鑼 參展商大手入貨

### 美食博覽去年因應疫情暫停一年，今年捲土重來，今天起至下周一（16日），一連5日在香港會議展覽中心舉行，有超過880家展商參展，不少參展商看好市道大手入貨，認為市民在疫情下未能旅行，已囤積一定消費力，配合電子消費券的購物氣氛，料生意額可達6位數字，甚至較往年美食博覽生意升一倍。美食博覽疫情下不設試食，入場人數只可達場地容納人數的50%，但有醫生認為場館內外有一定人流，防疫措施難以有效實施，憂慮或出現疏漏。

「磨拳擦掌」  
捲土重來，今天起至下周一（16日），一連5日在香港會議展覽中心舉行，有超過880家展商參展，不少參展商看好市道大手入貨，認為市民在疫情下未能旅行，已囤積一定消費力，配合電子消費券的購物氣氛，料生意額可達6位數字，甚至較往年美食博覽生意升一倍。美食博覽疫情下不設試食，入場人數只可達場地容納人數的50%，但有醫生認為場館內外有一定人流，防疫措施難以有效實施，憂慮或出現疏漏。

1蚊「海味盛香」吸客  
疫情下，美食博覽出現不少預製加熱「即食食品」，例如湯包、即食粉等，方便市民留在家中亦可輕鬆享受美食。傳統麵食商壽桃集團趁機推出新產品，如受港人歡迎的沙爹牛肉麵，市場部副經理周佩盈表示，利用微波爐或浸熱水加熱食物，可便利港人在家用膳。她又指港人疫情下難以去旅行，美食博覽成為另一去處，現時部分產品推出半價優惠，希望生意達6位數字，預期消費券會佔生意六成。



參展商推出限限一日的1蚊「鮑魚花膠海味盛香」。

售賣西班牙黑毛豬火腿片與果乾的參展商侯小姐指，參考今年書展「零食區」擺檔的經驗，即使要配合防疫措施，銷情仍好過預期，預料是次美食博覽成績會更好。她表示，早前書展「零食區」時預留20萬元貨品全部售罄，今次特意入多兩倍，即60萬元的貨品，期望可於3日內賣完。  
今年有參展商推出1蚊「鮑魚花膠海味盛香」吸客，限賣30份以及派券形式進行，使用八達通支付電子消費券亦有額外優惠。該參展商指，以往推廣湯包產品有試飲環節，惟今年場內禁飲食，料難以吸引新客。

防疫措施恐有疏漏  
因應疫情，美食博覽入場人士均要使用「安心出行」或登記個人資料，場內亦不准提供試食或飲食，亦控制入場人數至場內容納人數的50%。呼吸系統科專科醫生梁子超指，本港目前仍持續有輸入個案，過去亦曾有一部分是完成檢疫後始確診，認為大型展覽場地中，入場人士來自全港各區，若有未接種新冠疫苗人士受到感染，隨時引起第5波疫情爆發。他呼籲抵港人士即使完成檢疫期，短期內都不要急於參與大型活動。



梁子超

去年受疫情影響而取消的美食博覽，由今日起一連五天於灣仔會展舉行。場內五個展區共有900家展商參與，其中85%接受最少一種消費券付款平台。多個參展商均認為，消費券令市民消費意慾大增，會推出多款「蚊」類食品及特價食品吸客，包括1元海味餐卷、冰皮月餅、雞絲炒麵包，更有1元抽油煙機等。有展商估計營業額較過去幾屆上升10%。惟疫情下展場備用抽風機「以食會客」，昨日下午5時許，會場外已有人放下環保袋棄置座位，準備搶購心頭好。

今年美食博覽共有6個展區，包括美食博覽公眾館、尊貴美食區、香港國際美酒展(特別版)、香港國際茶展、家電、傢俬及美與健康生活博覽。惟因疫情關係，破天荒嚴禁在會場內飲食。售賣萬毛豬火腿片及菓乾的參展商 Bien Japon Spanish Food Company 總經理侯小垣表示，他們早前參加香港酒展「真世界」展覽，同樣不設飲食，但營業額比預期佳，首兩天的20萬元貨品的兩三天已售罄，故今次入貨60萬元，期望可在3天內全部售完。不過，有參與超過20年的商戶認為，禁止飲食對整體活動氣氛有影響，料生意額較以往少30%，或需打開產品的包裝，以香味吸引顧客。

據悉今個月發消費券，多間參展商提供多款1元優惠。鴻星集團今將推出場獨家優惠，每隻198元，包含鮑魚、花膠、海參等的「海味豪華」會以1元出售，只限今日名額300盒。鴻星集團的 Tang's Catering Group 助理銷售及市場經理譚輝明表示，不少市民的消費券仍未用完，買消費券及相關優惠會成為市民購物的誘因，估計今年營業額可較前年增長5%至10%。

**松露手工味吸貴客**

「樂神酒房」亦推出原價100元的1元原裝松露肉包，每日限額20個，並將位位發放抽獎券，將獲獎味傳康康會增加採客人。黃維(譚)實業有限公司每天更有一個1元購買原價3,980元富士富士FRAS1970抽油煙機的機會，包本地運送，但不包括安裝。黃維業以50元出售茶樹菇菌肉雞盒套餐，並再送3盒雞卷。該公司市場副副經理周佩儀表示，預計營業額可達6位數字，消費券佔其中六成。

在增加收入填費的「尊貴美食區」售賣意大利松露及香港自製手工啤酒(Craft Beer)，以平價推出售位讓僑胞及以特價發售得來。亦茶、餅乾等特許口味手工啤，該公司市場副經理黃維表示，較貴的食品有一定客源，入場費較對生意影響不大。由於今年獲得一半現金資助，加上市民發消費券，寄望今年利潤可較前年增長10%至15%。

美食博覽防疫也不鬆懈，入場人數限制在場地可容納人數上限制一半；所有場場者須戴口罩。呼吸系統科專科醫生梁子翹直言，主辦單位難以確保所有入場者自律遵守防疫規定，加上場館內外部都人山人海，建議研究專人的安排，以控制場內外輪流排隊的人流。他又指展覽期間中港出現社區個案，應嚴格場館內員工至少3天全場測一次，甚至因應情況考慮叫停展覽。

昨已有人霸頭位 展商料消費券增一成生意  
**美食博覽開鑼 一蚊貨搶客**



**am730** 8月9日下午5:00

**【美食博覽2021搶先睇 同場加映4大展預覽】**

美食博覽返嚟啦！由星期四(12/8)，一連五日聯灣仔會展舉行。今年你可以一票五展，一次過去埋美食博覽、美酒展、茶展、家電·家品·博覽同美與健康生活博覽，五大展覽嘅展商亦準備咗唔少新貨、福袋同獨家優惠俾入場市民。適逢第一期消費券到手，快啲睇定有咩心水，準備入場掃貨啦！

**貿發局美食博覽及同期博覽**  
日期：2021年8月12至16日（星期四至星期一）  
地點：香港會議展覽中心  
開放時間：  
2021年8月12至15日（上午10時至晚上10時）  
2021年8月16日（上午10時至晚上6時）  
展會及購票詳情：<https://hkfoodexpo.hktcdc.com/tc>  
優惠券同舊數情報：<https://ecoupon.hktcdc.com/food>  
同期博覽：#美食博覽 #香港國際美酒展 #香港國際茶展 #美與健康生活博覽 #家電家品博覽 #HKTDC #hktcdfairs #hkfoodexpo #winefair #hktafair #hkhomedelightsexpo #hkbeautyexpo



### 3. 香港貿發局簡介

[香港貿易發展局\(香港貿發局\)](#)是於 1966 年成立的法定機構，負責促進、協助和發展香港貿易。香港貿發局在世界各地設有 50 個[辦事處](#)，其中 13 個設於中國內地，致力推廣本港作為雙向環球投資及商業樞紐。香港貿發局通過舉辦[國際展覽會](#)、[會議](#)及[商貿考察團](#)，為企業(尤其是中小企)開拓內地和環球市場的機遇。香港貿發局亦通過[研究報告](#)和[數碼資訊平台](#)，提供最新的市場分析和產品資訊。有關香港貿發局的其他資訊，請瀏覽 [www.hktdc.com/aboutus/tc](http://www.hktdc.com/aboutus/tc)。

#### 概覽：

- 香港貿發局每年舉辦多個重點展覽及國際性「實體加線上」會議，成功為大量國際買家、供應商和企業建立聯繫。
  - 26 展覽及會議
  - 520,000+ 買家及會議與會者
  - 170,000+ 瀏覽人次 @ 香港貿發局會議
- 香港貿發局舉辦不同類型的活動以宣傳香港服務業，當中不少為聚焦創新、科技和創意領域的推廣活動，為企業捕捉不同的商業及市場機遇。
  - 41,000+ 企業參與
- 香港貿發局積極為企業發掘商機，提供一站式線上線下商貿配對服務，為客戶搜尋、物色及篩選具潛力的貿易夥伴，促成合作。
  - 130K 供應商
  - 2M+ 買家 @ 「[貿發網採購](#)」平台
  - 29,000+ 商貿配對會議 } 24M+ 商貿聯繫
- 香港貿發局每年舉辦各種網上研討會和工作坊，以提升香港中小企業的競爭力。我們的平台更幫助初創企業與潛在投資者、合作夥伴、顧問和客戶建立聯繫。
  - 440+ 網上研討會
  - 116,000+ 網上研討會與會者
  - 670+ 初創企業成功建立聯繫